



# Vägghdon

# B3020



## Beskrivning

B3020 är ett rektangulärt aluminiumgaller med fasta horisontella lameller. B3020 kan användas för till- och frånluft. B3020 levereras som standard med fjäderklämmor för montering i tryckfördelningslåda typ VBA, WB. På produktfotot visas galleret med VBA-låda.

## Underhåll

Galleret demonteras för att ge åtkomst till tryckfördelningslåda eller kanal. Utvändiga delar torkas av med en fuktig trasa.

## Dimensioner

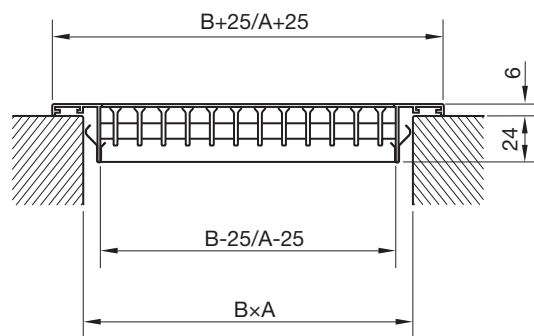

A x B mm	Fri area F (m <sup>2</sup> )	Vikt kg
200 x 100	0,0072	0,3
300 x 100	0,0113	0,4
400 x 100	0,0155	0,5
500 x 100	0,0195	0,7
300 x 150	0,0189	0,6
400 x 150	0,0258	0,7
500 x 150	0,0326	1,0
600 x 150	0,0395	1,2
400 x 200	0,036	0,8
500 x 200	0,0457	1,4
600 x 200	0,0553	1,6

## Beställningsexempel

Produkt	B 3020	aaa	bbb
Typ			
A - Mått			
B - Mått			

## Material och ytbehandling

Galler: Aluminium  
 Standardytb.: Natureloxerat  
 På beställning: RAL 9003, glans 30

Galleret kan levereras i andra färger. Kontakta Lindabs försäljningsavdelning för mer information.





# Väggdon

# B3020

## Dimensioner

1:

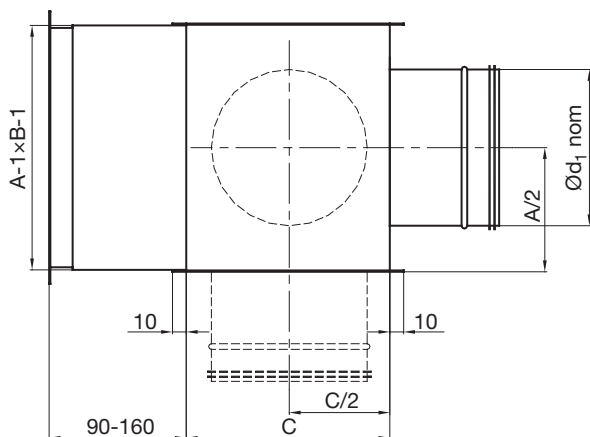

2:

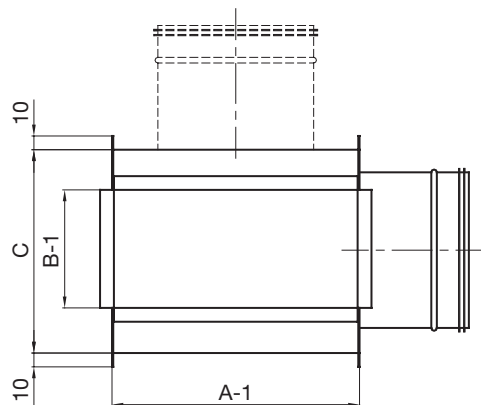

4:

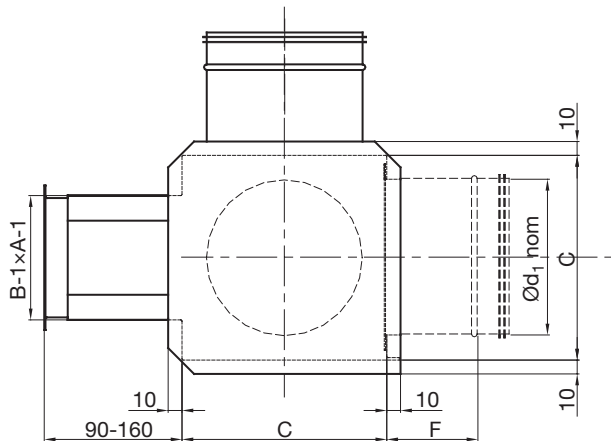

A x B mm	Ød <sub>1</sub> nom mm	C mm	F mm
200 x 100	125	165	90
300 x 100	160	200	110
300 x 150	200	240	130
400 x 100	160	200	110
400 x 150	250	290	155
400 x 200	250	290	155
500 x 100	200	240	130
500 x 150	250	290	155
500 x 200	315	355	190
600 x 150	250	290	155
600 x 200	315	355	190

## Beställningsexempel

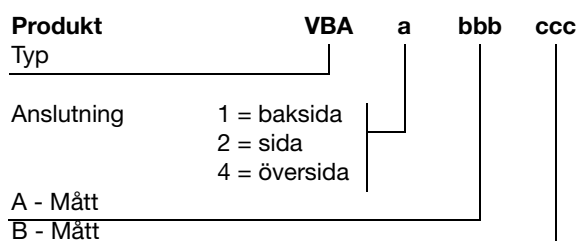



# Väggdon

# B3020

## Tekniska data

### Kapacitet

Volymflöde  $q$  (l/s) och ( $m^3/h$ ), totaltryckfall  $p_t$  (Pa), kastlängd  $l_{0,2}$  (m) samt ljudnivå  $L_{WA}$  (dB(A)) avläses i diagrammen.

### Frekvensuppdelad ljudeffektnivå

Ljudeffektnivån i frekvensband definieras som  $L_{WOK} = L_{WA} + K_{Ok}$ .  $K_{Ok}$ -värdena anges i tabellform. Se nedanstående tabell.

Tilluft	Mittfrekvens Hz							
	63	125	250	500	1K	2K	4K	8K
Öppet spjäll	-2	-3	-3	-3	-4	-7	-18	-24
Halvöppet spjäll	-1	1	-2	-3	-4	-8	-17	-22
Stängt spjäll	-2	0	-3	-3	-7	-9	-8	-10

Frånluft	Mittfrekvens Hz							
	63	125	250	500	1K	2K	4K	8K
Öppet spjäll	-6	-2	1	-2	-5	-11	-18	-22
Halvöppet spjäll	-5	0	1	-2	-4	-12	-20	-23
Stängt spjäll	-11	-2	0	-4	-6	-12	-8	-9

### Kastlängd $l_{0,2}$

Kastlängd  $l_{0,2}$  (m) vid medelhastighet 0,2 m/s,  $0^\circ$  lamellinställning utan coandaeffekt (avstånd mellan don och tak större än 800 mm) avläses i diagrammen. Korrektion för spridning ges i nedanstående tabell.

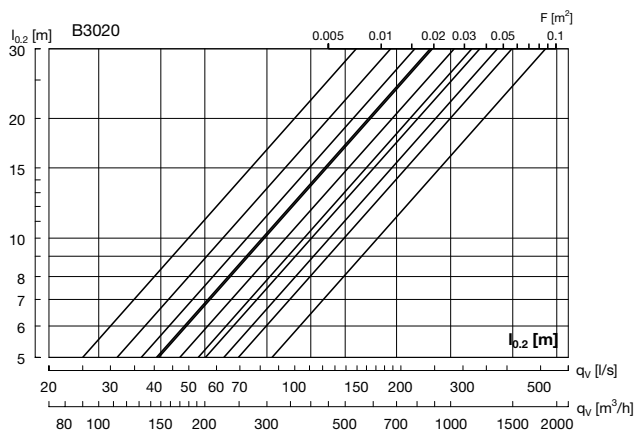

### Korrektion kastlängd

Lamellinställningar	45°	90°
Korrektionsfaktor	0,8	0,5

### Egendämpning

Donets egendämpning från kanal till rum, inklusive ändreflektion, anges i nedanstående tabell (inkl. VBA).

Storlek	Mittfrekvens Hz							
	63	125	250	500	1K	2K	4K	8K
200x100	25	20	12	10	6	12	12	12
300x150	16	12	8	10	10	11	11	12
300x100	23	19	11	10	8	12	10	12
400x150	14	10	8	10	11	12	10	12
400x200	15	12	9	8	8	11	12	12
400x100	21	17	10	10	8	11	11	12
500x200	13	10	9	8	8	9	10	11
500x150	15	11	9	8	8	11	10	10
500x100	20	16	9	9	8	13	11	11
600x200	13	10	9	8	8	9	11	11
600x150	14	10	8	9	8	10	10	11

### Injustering

Injusteringsdata anges i separat häfte.

### Korrektion ljud

I tabellen nedan anges korrektionsvärden för omräkning av diagramdata vid anslutning från sidan eller uppifrån.

	B 3020 + VBA-2	B 3020 + VBA-4
	Sida	Topp
Öppet spjäll	+2 dB	+4 dB
Halvöppet spjäll	+1 dB	+1 dB
Stängt spjäll	0 dB	0 dB

I nedanstående tabell anges korrektion av ljudnivå med lamellspridning (dB).

Lamellinställningar	45°	90°
Korrektionsfaktor	+3	+10



# Vägghon

B3020

## Tekniska data

### Strålutbredning

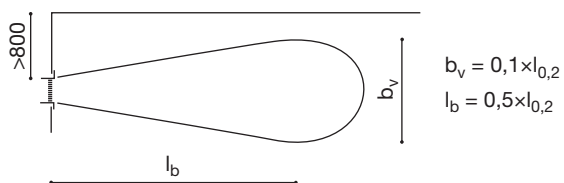
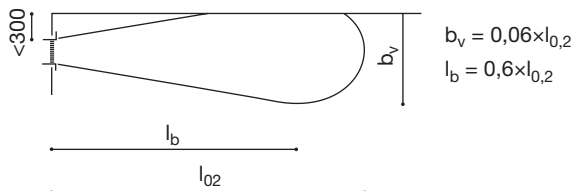

- 1
- 2
- 3
- 4
- 5
- 6
- 7
- 8
- 9
- 10
- 11
- 12
- 13
- 14
- 15
- 16
- 17
- 18



# Vägghdon

# B3020

## Tekniska data

### Tilluft

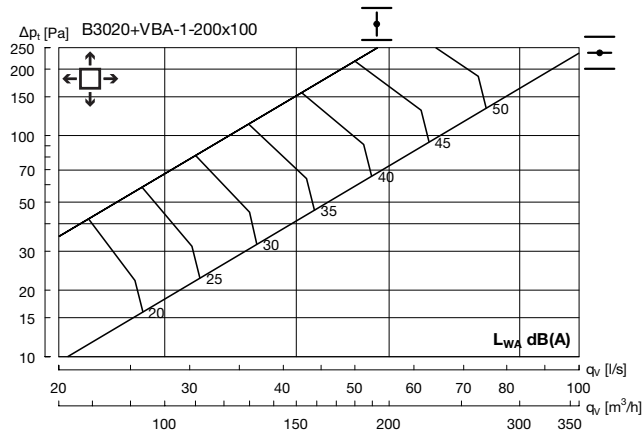

### Frånluft

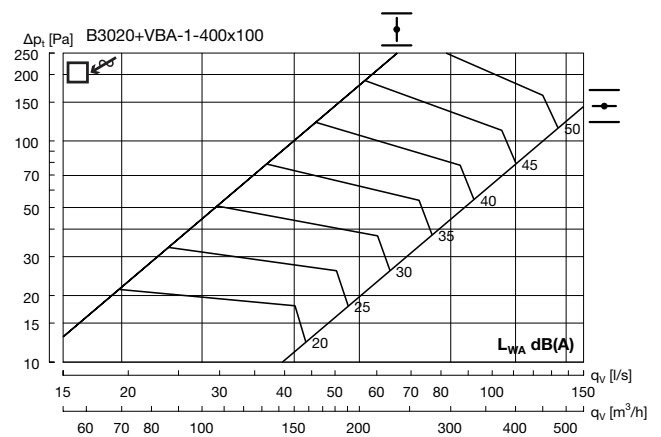
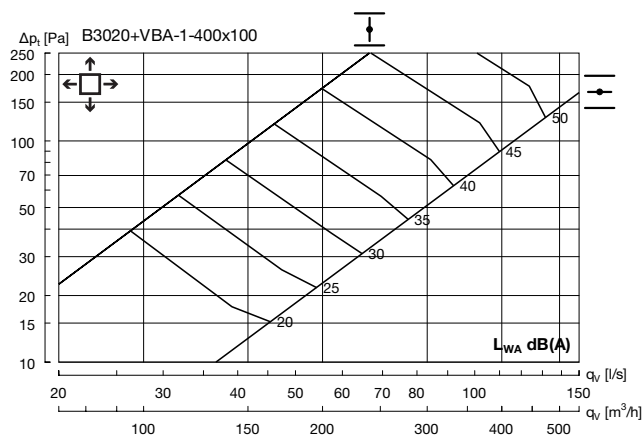
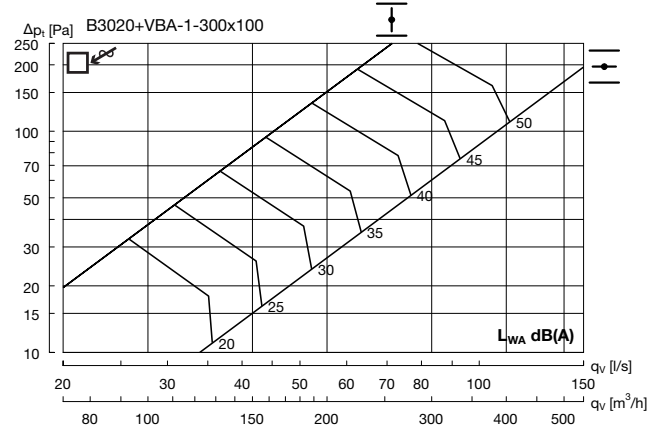
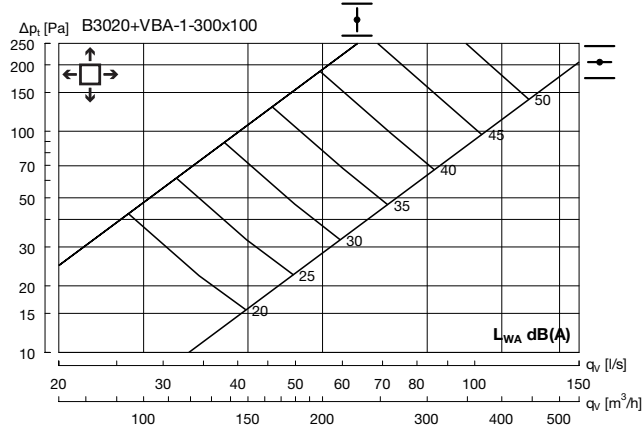
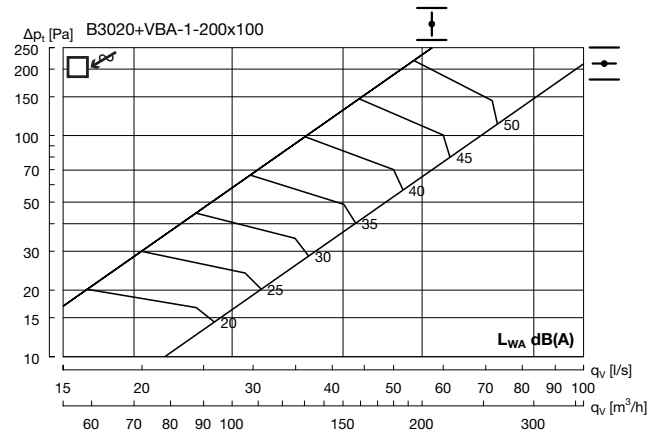

- 1
- 2
- 3
- 4
- 5
- 6
- 7
- 8
- 9
- 10
- 11
- 12
- 13
- 14
- 15
- 16
- 17
- 18



# Vägghdon

# B3020

## Tekniska data

### Tilluft

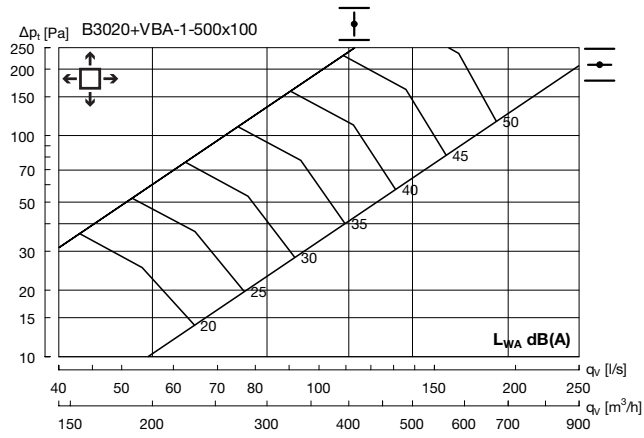

### Frånluft

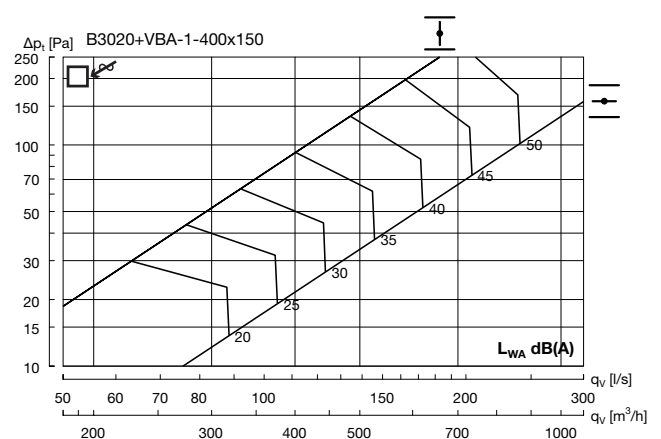
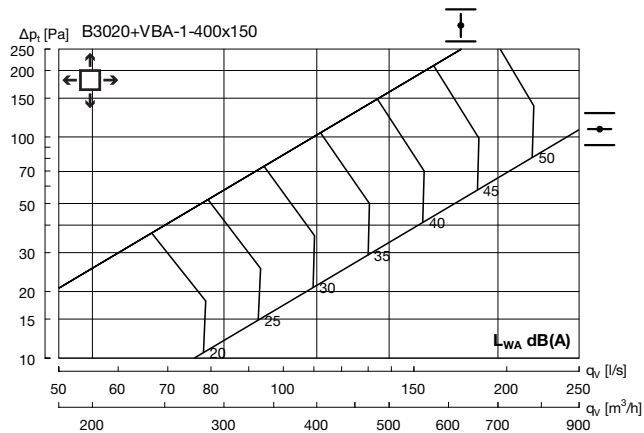
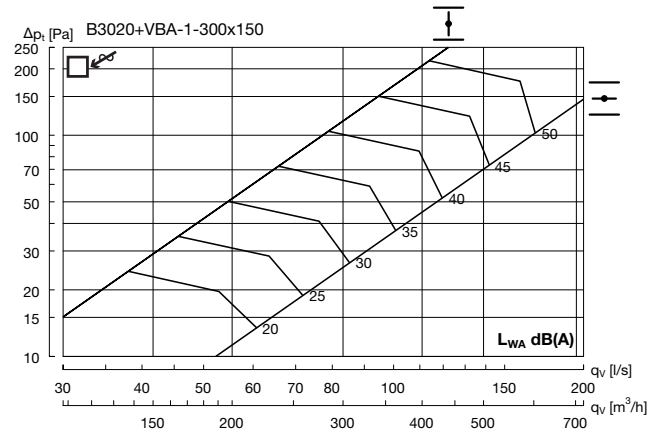
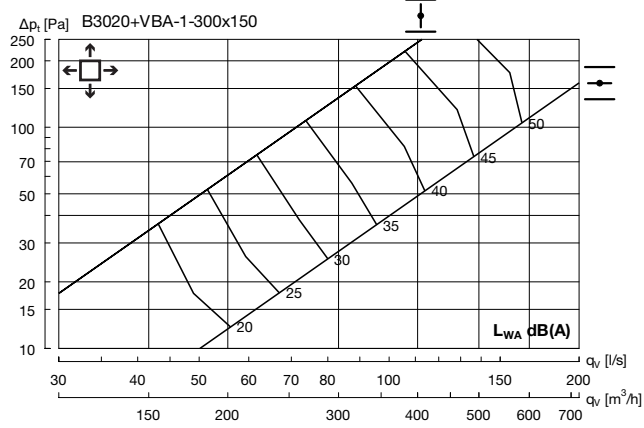
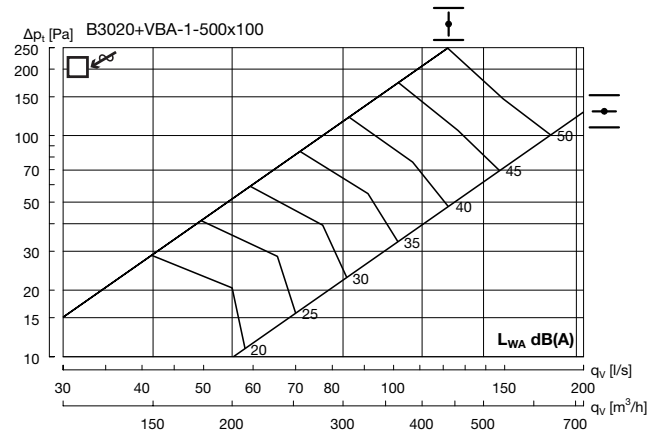



# Vägghdon

# B3020

## Tekniska data

### Tilluft

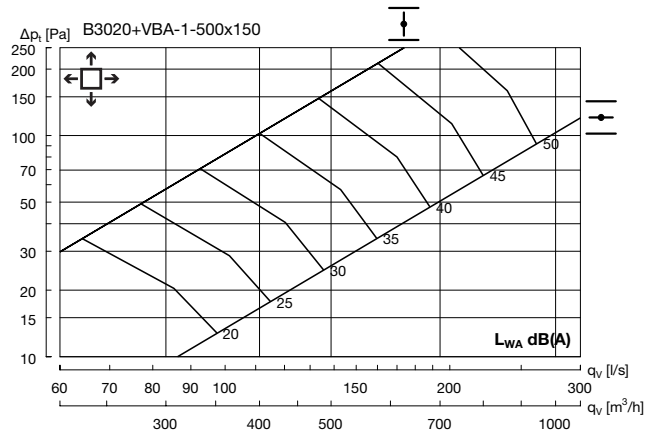

### Frånluft

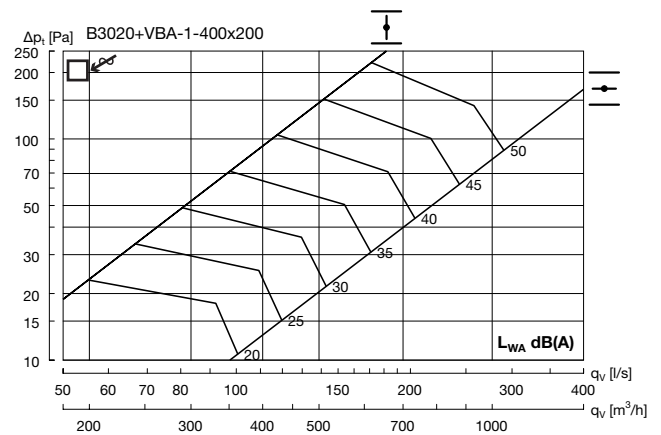
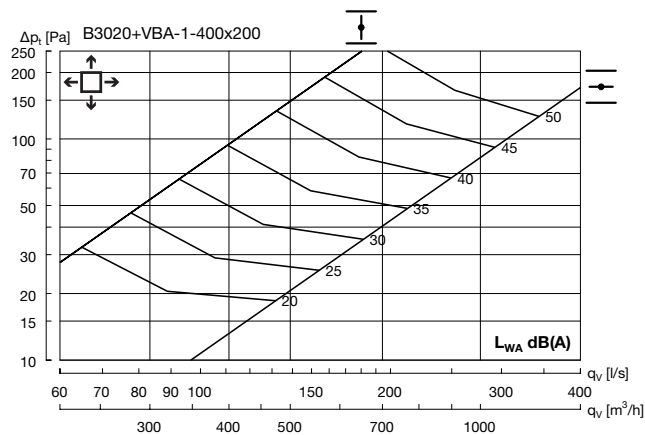
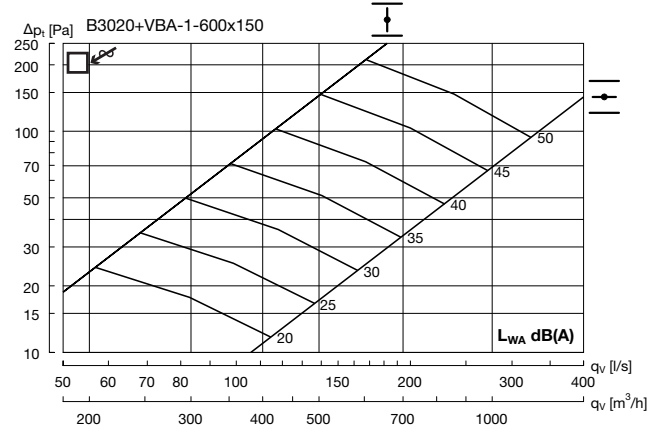
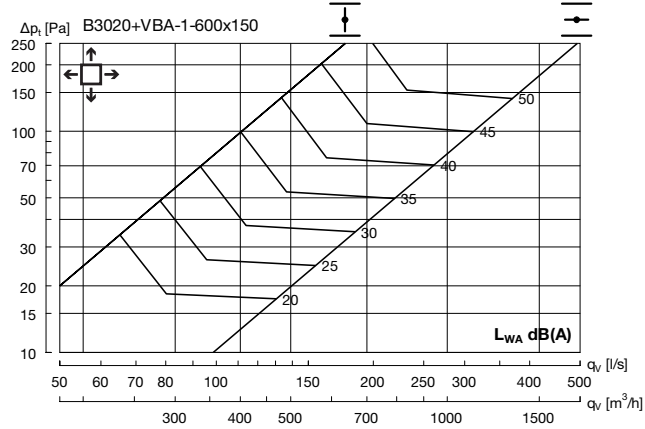
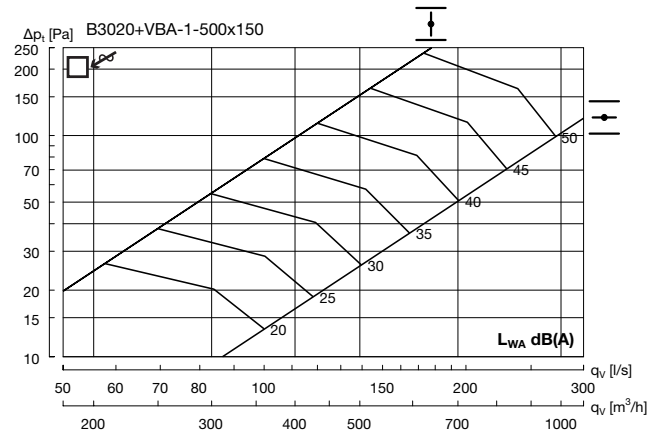

- 1
- 2
- 3
- 4
- 5
- 6
- 7
- 8
- 9
- 10
- 11
- 12
- 13
- 14
- 15
- 16
- 17
- 18



# Väggdon

# B3020

## Tekniska data

### Tilluft

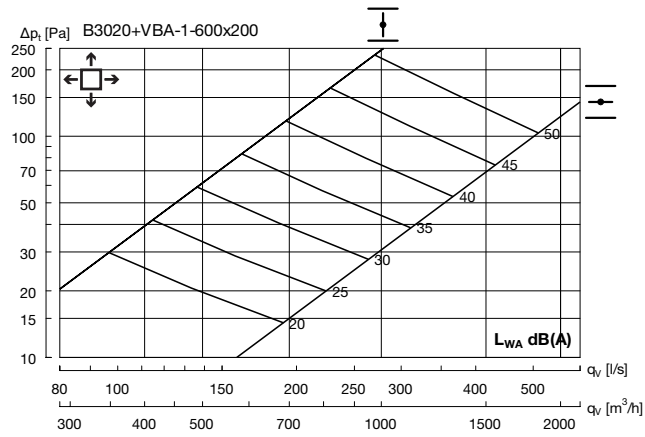
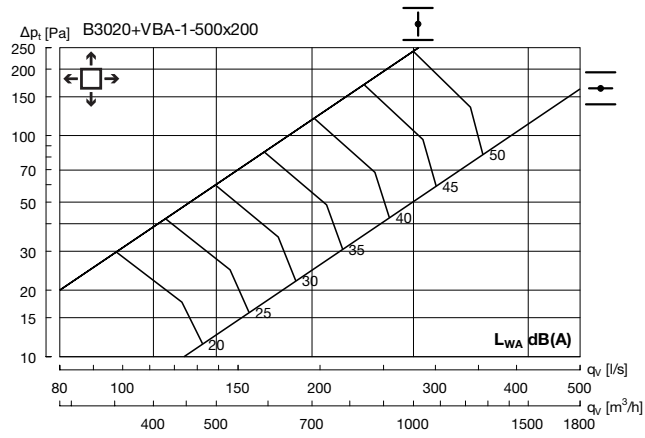

### Frånluft

